



SPÉCIFICATION TYPE

Fournir et installer l'appareil satellite **Série Invisilite^{MC} de Ready-LiteSM**. L'unité sera conçue pour installation à l'intérieur d'un mur ou d'un plafond creux. L'équipement de sécurité sera entièrement dissimulé dans le mur ou le plafond en absence du courant fourni par une batterie à distance. Au signal de l'alimentation c.c., la porte de l'unité pivotera à 180° pour révéler les phares de secours qui s'allumeront. Après la déconnexion du c.c., les lampes s'éteindront et l'unité dissimulera les phares derrière le mur (ou plafond) en pivotant la porte à 180°. L'unité satellite c.c. n'exigera pas la présence de l'alimentation en c.a. pour ouvrir ou fermer la porte. En condition normale, les seules parties visibles de l'unité seront la porte et la plaque de garniture plates au fini blanc cassé. Le fini peut être personnalisé sur place, peint ou recouvert d'un autre revêtement mural adéquat. La source lumineuse consistera de lampes DEL dont la puissance et le flux lumineux seront spécifiés.

Le phare satellite sera le modèle **Ready-LiteSM** : _____.

GRILLES DE PROTECTION

460.0082-RL	montage mural
-------------	---------------

LAMPES DE REMPLACEMENT : MR16

MODÈLE	TYPE	TENSION/PUISSANCE
580.0093-RL	MR16 DEL	12 V-4 W
580.0104-RL	MR16 DEL	12 V-5 W
580.0106-RL	MR16 DEL	12 V-6 W
580.0098-RL	MR16 DEL	24 V-4 W
580.0100-RL	MR16 DEL	24 V-6 W

DIMENSIONS

Les dimensions sont approximatives et pourraient être modifiées.

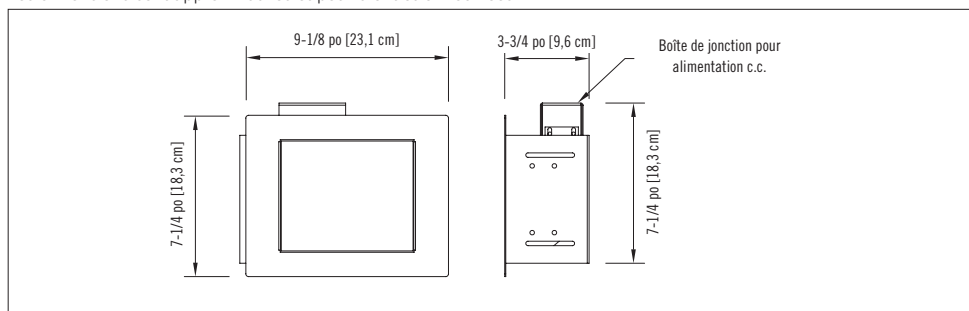

SÉRIE INVISILITE^{MC}

Phare Satellite

CARACTÉRISTIQUES

- La télécommande n'est visible qu'en cas de panne d'électricité
- Le devant peut être peint ou tapissé sur place pour correspondre au décor existant
- Fonctionnement complètement automatique : la porte de l'unité s'ouvre lorsque la batterie fournit l'alimentation continue et se ferme une fois celle-ci interrompue
- L'option délai temporisé est requise sur l'unité à batterie pour la fermeture de la porte
- Une ligne de tension c.a. n'est pas nécessaire
- Lampes de secours : Deux lampes haute efficacité DEL
- Satisfait ou dépasse la norme CSA 22.2 No 141-15
Pour accéder aux détails de la garantie, visiter : www.tnb.ca/fr/marques/ready-lite

POUR COMMANDER

SÉRIE	TENSION	PUISSANCE DES LAMPES	OPTIONS
HIDR = phare satellite c.c. (aucune tension c.a. requise)	12 = 12 Vcc satellite ¹ 24 = 24 Vcc satellite ²	/LD7 = 2x MR16 DEL, 12 V-4 W /LD9 = 2x MR16 DEL, 12 V-5 W /LD10 = 2x MR16 DEL, 12 V-6 W /LD13 = 2x MR16 DEL, 24 V-4 W /LD14 = 2x MR16 DEL, 24 V-6 W	TB = nécessaire d'accrochage pour plafonds « T »
<p>¹ L'appareil satellite est compatible avec toutes les batteries Invisilite^{MC}</p> <p>² La batterie 12 V-24 V doit inclure une fonction temporisée et exclure l'auto-diagnostic. Veuillez consulter l'usine pour plus de détails.</p>			

EXEMPLE : HIDR12/LD7