

## Éclairage de secours

### IMPORTANTES MESURES DE PROTECTION

Lors de l'utilisation de tout équipement électrique, toujours suivre les mesures de sécurité fondamentales, dont les mesures suivantes:

### LIRE ET SUIVRE TOUTES LES CONSIGNES DE SÉCURITÉ

1. Ne pas laisser les cordons d'alimentation entrer en contact avec des surfaces chaudes.
2. Ne pas monter à proximité de dispositifs de chauffage au gaz ou électriques.
3. Faire attention lors de la manipulation des batteries. Éviter la possibilité de court-circuit.
4. Monter l'équipement dans des endroits et à des hauteurs où celui-ci ne sera pas facilement soumis à des tentatives d'altération par un personnel non autorisé.
5. L'utilisation d'équipement auxiliaire non recommandé par le fabricant risque d'entraîner une condition dangereuse.
6. Attention: des lampes halogènes (symbole H—) à fonctionnement cyclique peuvent être utilisées en option dans cet équipement. Pour éviter un bris en éclats des lampes: ne pas les soumettre à une tension excessive, protéger les lampes contre l'abrasion et les égratignures et contre du liquide lorsqu'elles sont allumées. Disposer des lampes de façon sécuritaire.
7. Les lampes halogènes génèrent une chaleur élevée. Ne pas ranger ou placer de matériel inflammable près des lampes.
8. Ne pas utiliser cet équipement pour un usage autre que celui prévu.
9. Tout entretien doit être effectué par un personnel d'entretien qualifié.

**Mise en garde!** Pour les modèles munis d'une plaque de support de batterie (3), il est critique de s'assurer que le support de retenue (11) est bien enclenché au détail en crochet sur la plaque (voir la fig. 1). Ne pas suivre cette procédure peut entraîner une blessure grave.

**Mise en garde!** Les bandes Velcro sont un moyen temporaire de supporter les batteries. Vous devez toujours réinstaller le support de retenue de la batterie (11).

## CONSERVER CES INSTRUCTIONS

### Instructions d'installation

1. Éteindre l'alimentation c.a. non commutée.
2. Acheminer le circuit c.a. non commuté de la tension nominale dans la boîte de branchement et laisser une longueur de fils de 6 po.
3. Déposer l'unité sur une surface unie, face vers le haut. Enlever la lentille (8) et les barrières thermiques (13) (pour les unités avec lampes de 20 W) (voir la fig. 1) et laisser les lampes détachées du boîtier.
4. Enlever le couvercle avant (1).
5. Enlever le support de la batterie (11) (voir la fig. 2) et la ou les batteries et remarquer la méthode de branchement afin de reproduire celle-ci lors du réassemblage.
6. Déterminer la position de montage (au mur ou au plafond).

### Montage mural

1. Déboucher les trous requis au dos du boîtier (6) pour le montage à une boîte de jonction (9) standard (voir la fig. 2) selon l'orientation voulue. On recommande de placer l'unité sur une surface solide et plane, le dos du boîtier vers la surface, puis étayer l'unité sur un rouleau de ruban ou un autre article solide qui facilitera le retrait des débouchures. Entrer le bout d'un tournevis à lame plate dans la rainure, déboucher chaque trou requis à l'aide d'un marteau (voir la fig. 2).
2. Enlever le papier d'emballage à bulles et installer le groupe lampes (7) (voir la fig. 1).
3. Installer les fixations d'ancrage correspondant aux "points d'ancrage mural" (voir la fig. 2). Ceci est recommandé pour une installation plus sûre.
4. Visser les vis de la boîte de jonction jusqu'à un minimum d'un po du mur.
5. Acheminer les conducteurs d'alimentation du c.a. et ceux des phares satellites (s'il y a lieu).
6. Fixer le boîtier sur la boîte de jonction.

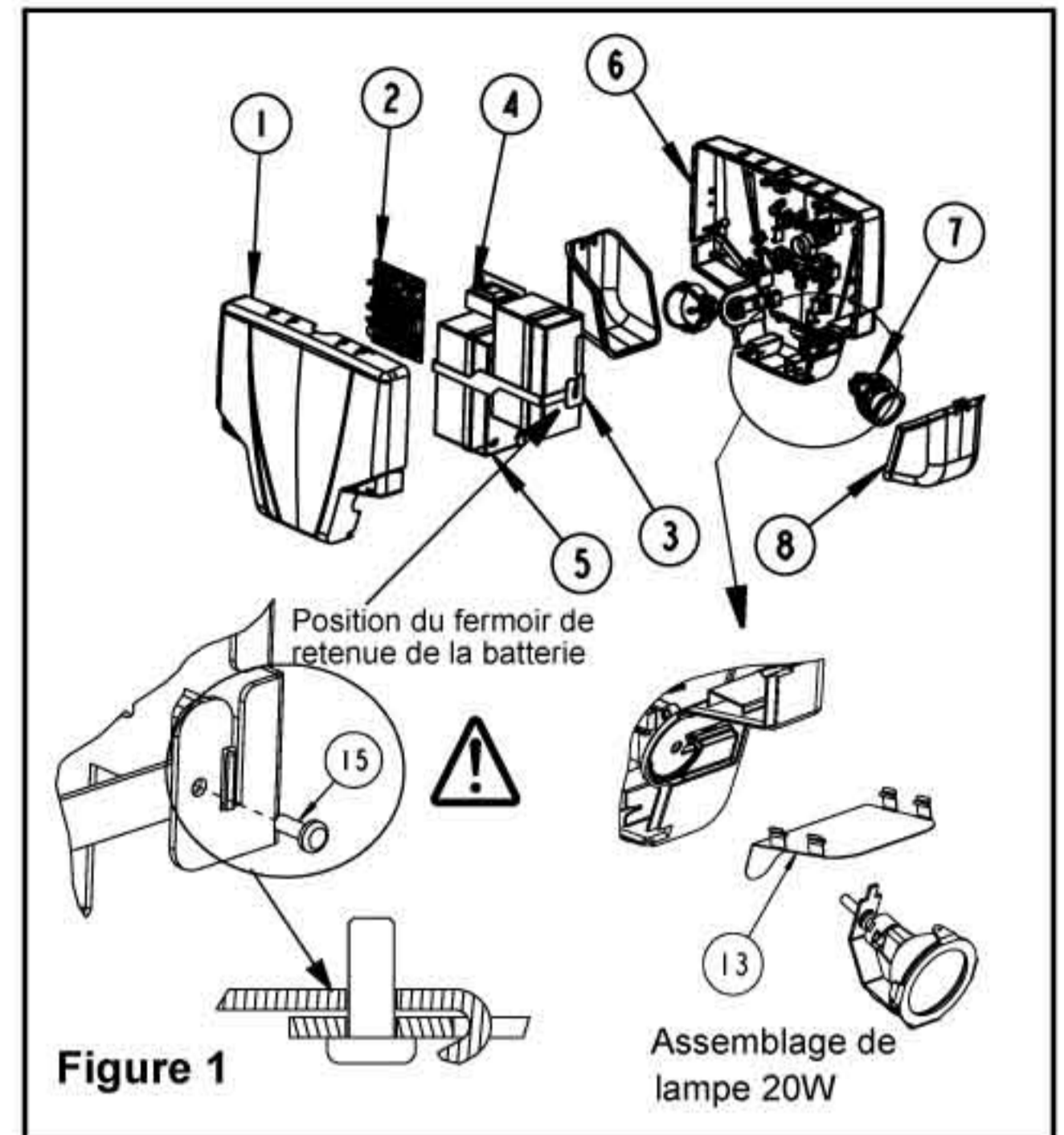

Figure 1

- |   |  |
|---|--|
| 1. Couvercle avant  | 9. Boîte de jonction                                   |
| 2. Carte de circuit imprimé                                   | 10. Vis de la boîte de jonction (cal. 8-32 x 1-1/2 po) |
| 3. Plaque support de la batterie (sur certains modèles seul.) | 11. Support de retenue de la batterie                  |
| 4. Transformateur   | 12. Bande Velcro                                       |
| 5. Batterie (1 ou 2 selon les modèles)                        | 13. Barrières thermique (sur les unités de 20 W seul.) |
| 6. Boîtier  | 14. Vis pour le montage mural (non fournies)           |
| 7. Groupe lampes  | 15. Vis de blocage de support de retenue.              |
| 8. Lentille   |  |

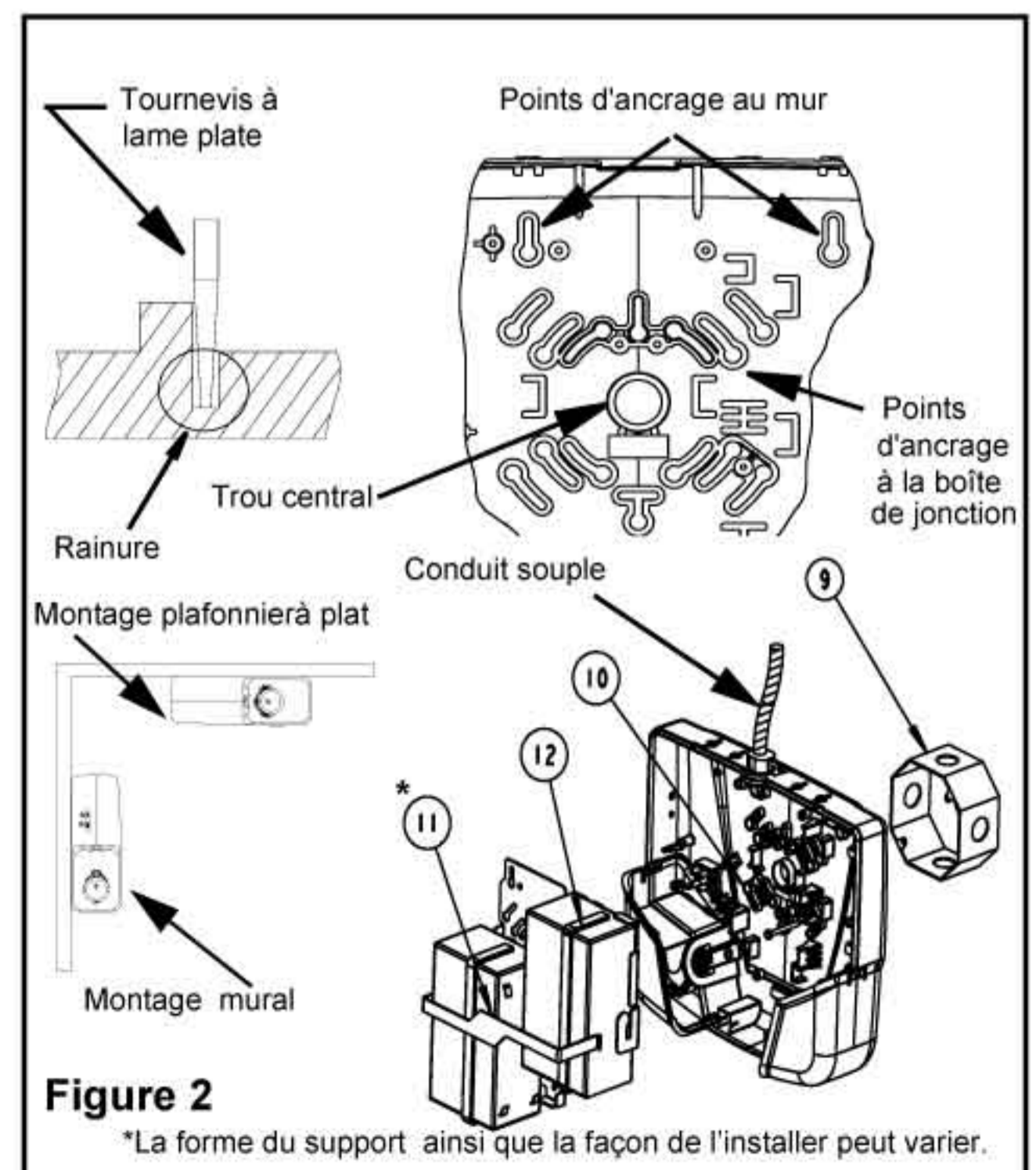

Figure 2

\*La forme du support ainsi que la façon de l'installer peut varier.



# Unité à batterie en thermoplastique

## Éclairage de secours

- Effectuer les connexions adéquates : notre système peut accepter une tension d'alimentation de 120 V c.a. ou 347 V c.a. Raccorder les fils noir (120 V c.a.) ou rouge (347 V c.a.) et blanc (commun) à l'alimentation c.a. du bâtiment. Raccorder le fil de mise à la terre vert à la mise à la terre du bâtiment.

**⚠ Tout fil primaire inutilisé doit être isolé adéquatement pour empêcher un court-circuit.**

- Acheminer les fils d'alimentation de manière à éviter tout contact avec le transformateur, les fils de la batterie et le PCBA du chargeur. Se référer à la figure 3.
- Fixer le boîtier aux points d'ancrage mural à l'aide des vis pour le montage mural (14), puis à la boîte de jonction à l'aide des vis pour la boîte de jonction (10).
  - Joindre les deux bouts de chaque bande Velcro pour former la boucle la plus large possible.
  - Réinstaller la ou les batteries en commençant par raccorder les fils avant de fixer chaque batterie à l'intérieur du boîtier. Fixer les bandes Velcro et le support de retenue de la batterie ainsi que la vis de blocage (15) si fournie. Brancher la batterie à la carte du chargeur.
  - Pour les unités avec capacité de satellites, connecter les phares satellites à L+ et L-.  
**Calcul de la capacité totale permise pour les phares satellites de l'unité :**  
**Puissance maximale des phares satellites = capacité de l'unité moins la puissance totale des lampes fournies avec l'unité.**
  - Ajuster les phares de secours à la position adéquate.
  - Remettre le couvercle en place.
  - Installer les barrières thermiques (unités avec lampes de 20 W seul.) et les lentilles.
  - Rétablir la tension c.a.

### Montage type plafonnier à plat (en option)

Suivre la même procédure que pour le montage mural. Aucun socle est requis. (voir fig.2)

**⚠ Attention! NE PAS installer l'unité au plafond sauf si le numéro du modèle inclu le suffix " -CM "**

### Montage suspendu

Veuillez vous référer à l'addenda sur le montage suspendu.

### Raccordement à une entrée d'alimentation sous conduit (conduit souple seulement)

Retirer la débouchure pour l'entrée de conduit située sur le dessus du boîtier (voir la fig. 2). Fixer l'unité au mur d'après les instructions du " Montage mural " ou " Montage type plafonnier " et faire les connexions appropriées. Isoler les fils du bâtiment pour éviter un contact avec le transformateur.

### Test manuel

Appuyer sur l'interrupteur d'essai. Dès que relâché, le voyant d'état DEL vert externe sera illuminé et le chargeur automatique restaurera la charge complète de la batterie.

### Test automatique

L'unité exécutera automatiquement un autotest d'une (1) minute tous les mois, de 10 minutes tous les 6 mois et de 30 minutes une fois l'an.

### Diagnostic automatique

La fonction autodiagnostic utilise un voyant d'état DEL externe. Le service est requis si le voyant d'état DEL clignote, indiquant qu'une condition d'alerte est détectée (voir la fig. 4). Pour plus d'informations, se référer au site Web indiqué sur l'étiquette située à l'intérieur de l'unité. Pour plus d'information sur la fonction AD, veuillez consulter le site Web pour ce guide de l'utilisateur :

" Guide de l'utilisateur AD à voyant d'état DEL simple " (AD with Single LED Status User Manual).

Pour les modèles Nexus, veuillez vous référer à l'addenda sur Nexus et pour toute autre information, veuillez visiter le site [www.Nexus-System.com](http://www.Nexus-System.com).

Pour faire passer l'unité au mode " audible " ou " non audible ", il suffit de réorienter le fil de liaison " JP5 " tel qu'illustré à la figure 4.

### Entretien

Aucun entretien requis. Si l'alimentation c.a. à l'unité doit être interrompue durant 2 mois ou plus, la batterie doit être débranchée.

Note - Les batteries au nickel-cadmium des blocs autonomes de secours sont expédiées déchargées et peuvent exiger une connexion à une alimentation en c.a. durant 10 minutes avant de procéder à un test de démarrage et 96 heures pour atteindre une charge complète ou une charge durant 24 heures pour satisfaire à une décharge de 30 minutes.

### \*Configuration des fils pour conduit souple ou montage suspendu

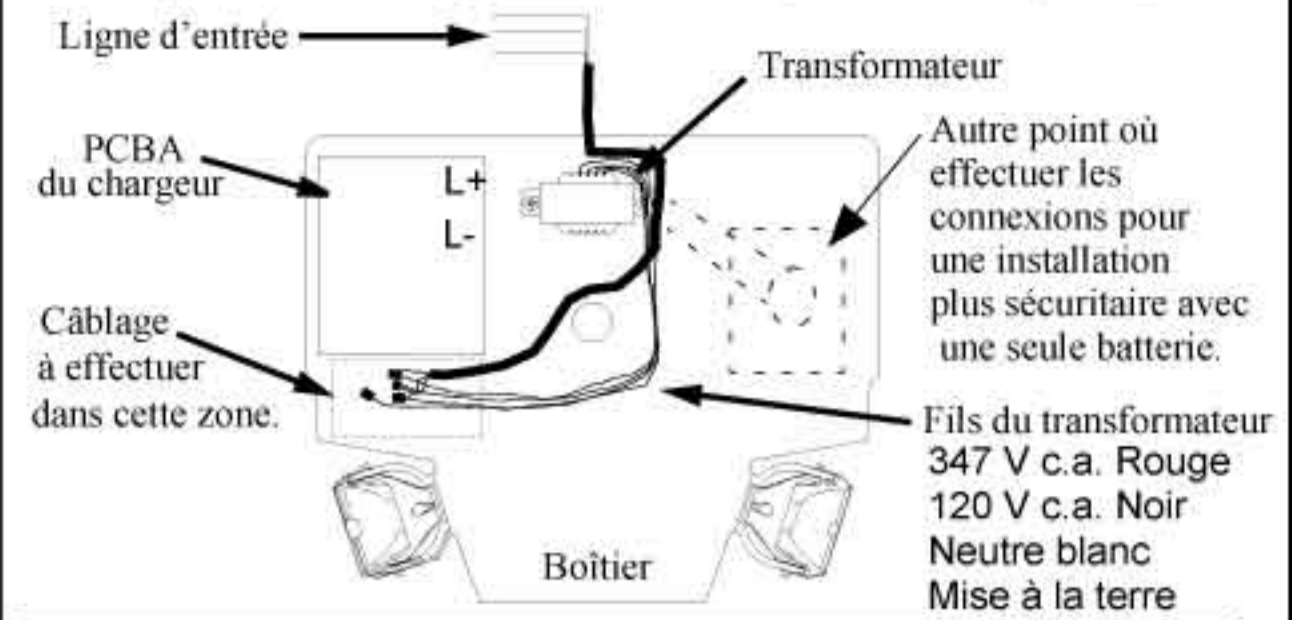

**⚠ Mise en garde :**  
Acheminer les fils d'entrée de manière à éviter tout contact avec le transformateur, les bornes de la batterie et le PCBA du chargeur.

### \*Configuration des fils du montage mural ou plafonnier

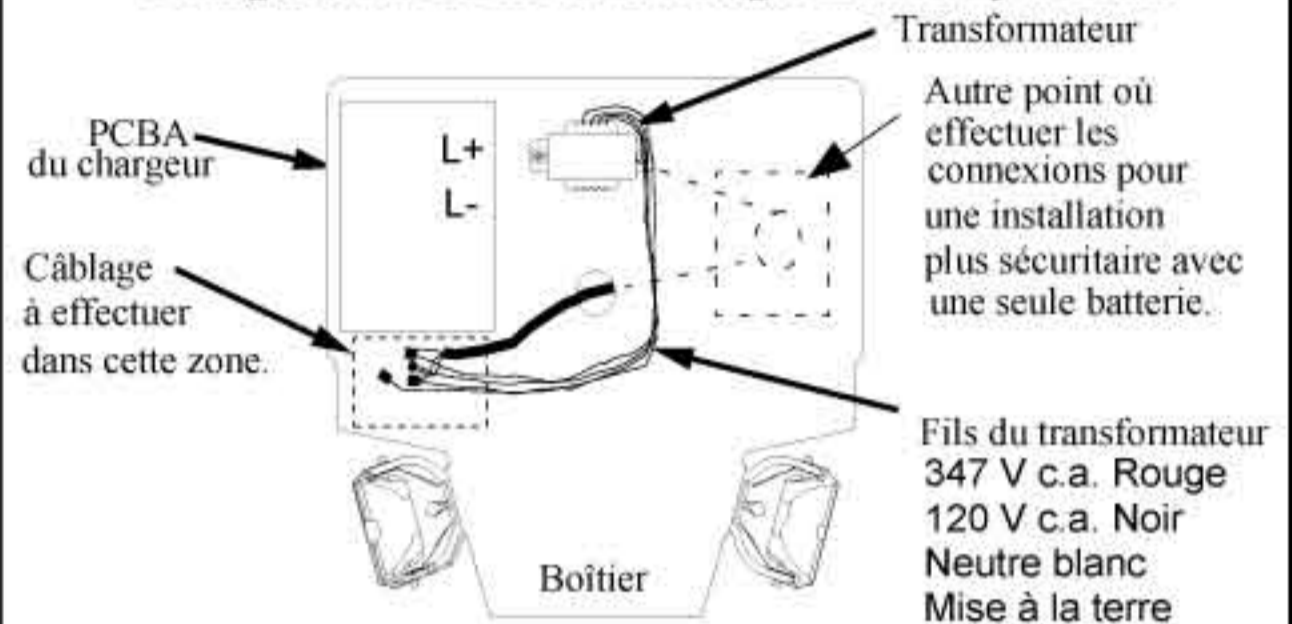

### \*Configuration des fils et installation des batteries

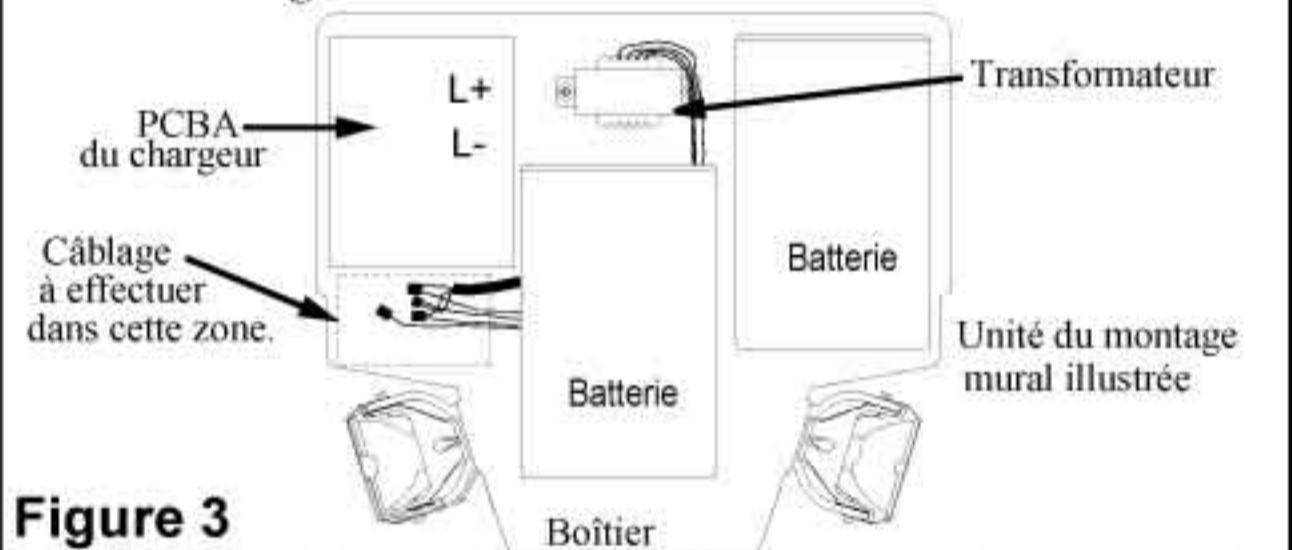

**Figure 3**

\*Tout fil primaire inutilisé doit être isolé adéquatement pour empêcher un court-circuit.

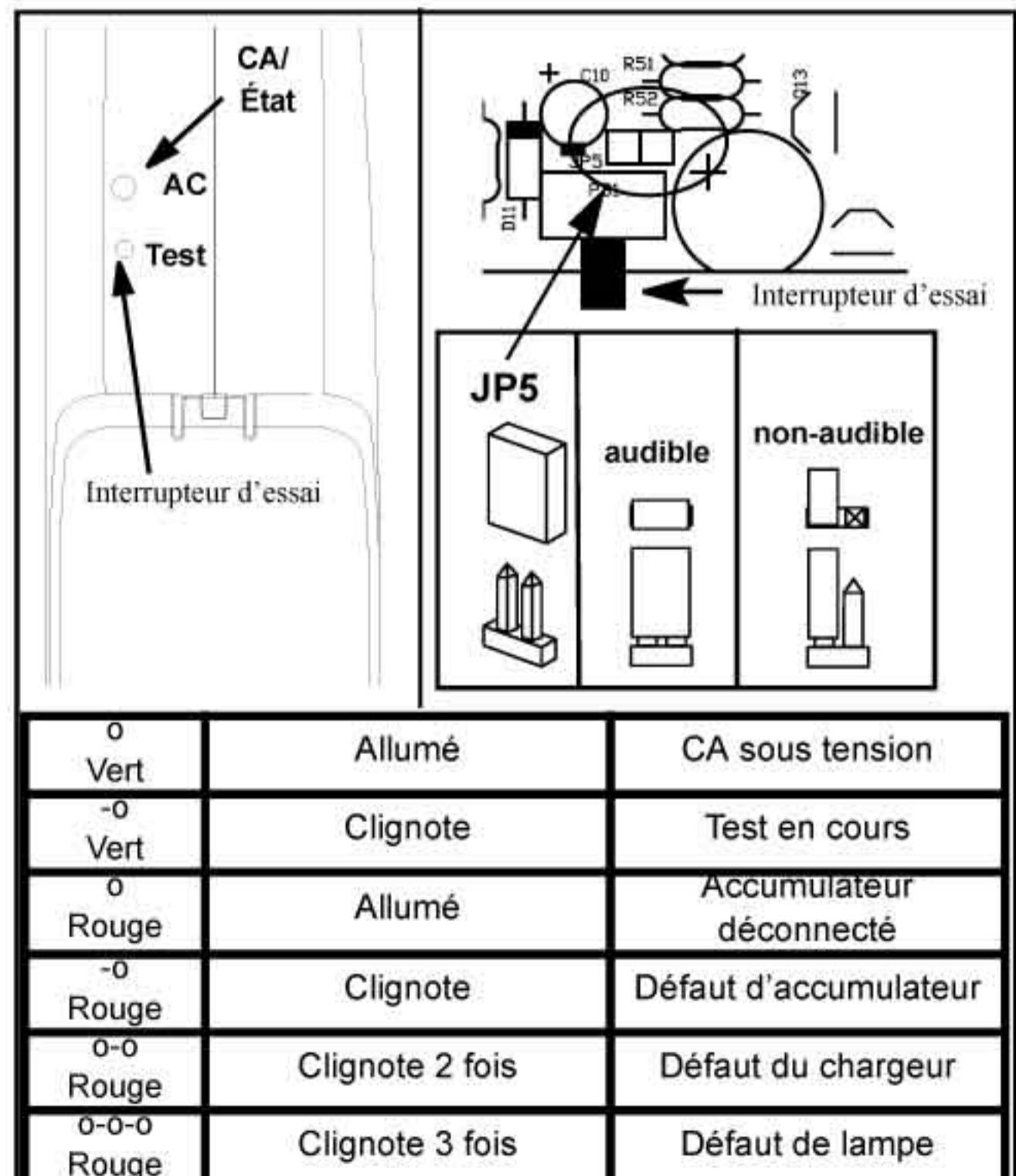

**Figure 4**