

Profilés et ancrages pour béton

Profilés

Matériau

Les profilés en acier sont laminés à froid à partir de feuillards d'acier, tandis que les profilés en aluminium et en fibre de verre sont extrudés.

Épaisseur du matériau

Série 1200	Matériau de calibre 12
Série 1400	Matériau de calibre 14
Série 1600	Matériau nervuré de calibre 16

Longueurs standard

Les profilés sont fabriqués en longueurs de 10 pi et 20 pi avec une tolérance de $\pm \frac{1}{8}$ po. Il est possible de commander des longueurs spéciales, mais il se peut qu'il y ait des quantités minimales exigées pour les commandes. Les profilés sont vendus au pied.

Avertissement

Les tableaux de charge, figures et critères de conception reproduits dans ce catalogue sont fournis à titre de guide seulement. Le choix du produit approprié, les espaces entre supports, le montage et le placement sont la responsabilité de l'utilisateur.

Lorsque les dispositifs de suspension pour tuyaux sont utilisés de façon inappropriée comme outils de montage, ils risquent de faire défaut. Pour éviter toute possibilité d'accident, l'utilisateur doit s'assurer que les produits sont utilisés aux seules fins pour lesquelles ils sont destinés.

Ancrages pour béton

Matériau

Les profilés continus pour ancrage dans du béton sont fabriqués de feuillards d'acier de calibre 12, laminés à chaud, et sont offerts en deux grandeurs.:

N° de cat. A302

1 $\frac{1}{8}$ po x 1 $\frac{1}{8}$ po fentes de $\frac{1}{8}$ po

N° de cat. B302

1 $\frac{1}{8}$ po x 1 $\frac{3}{8}$ po fentes de $\frac{1}{8}$ po

Longueurs standard

Les ancrages sont fabriqués en longueurs de 10 pi et 20 pi. Ils sont fournis avec un remplissage de mousse et des embouts pour empêcher le béton d'y pénétrer.

Application

Ces ancrages servent dans les murs, planchers et plafonds de béton pour fournir un moyen de fixation n'importe où le long de la fente continue.

Données de conception

Les charges nominales indiquées ont un facteur de sécurité de 3 dans du béton de roches dures de 3 000 psi. Si le béton n'est pas de bonne qualité, les charges nominales ne s'appliquent pas.

Tous les produits Superstrut destinés à servir d'ancrage dans du béton sont à revêtement GoldGalv. Ce fini complexe consiste à couvrir le matériau de fabrication de zinc électroplaque suivi d'une couche de dichromate de zinc de couleur or pour assurer une excellente résistance à la corrosion et un apprêt supérieur pour la peinture.

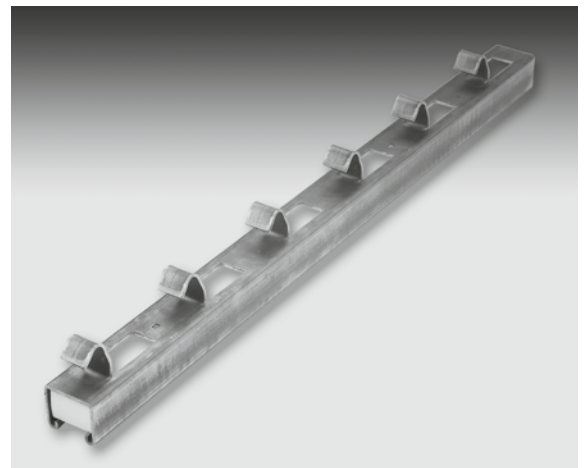
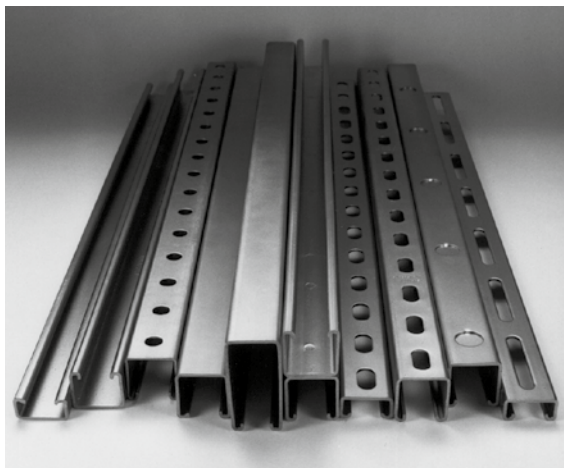

Profilés et ancrages pour béton

Illustrations pleine grandeur

Profilés offerts en longueurs de 10 et 20 pieds

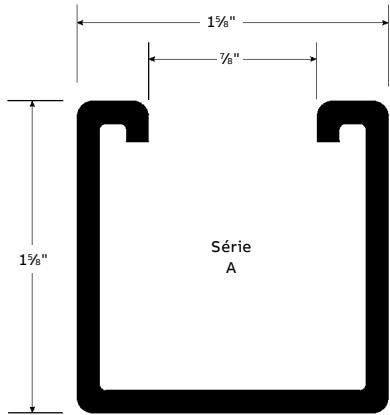

A1200 calibre 12
A1400 calibre 14

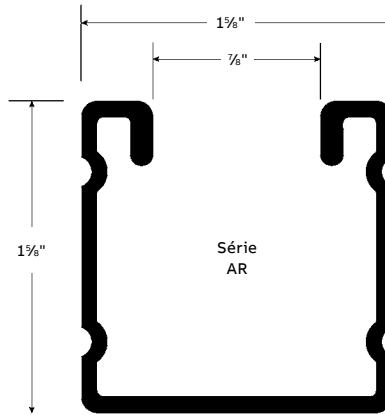

Calibre 16 seulement

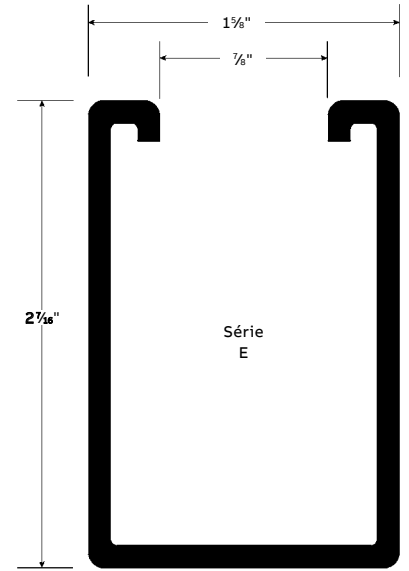

E1200 calibre 12

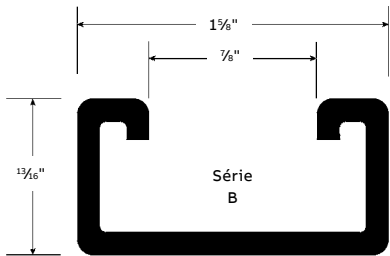

B1200 calibre 12
B1400 calibre 14

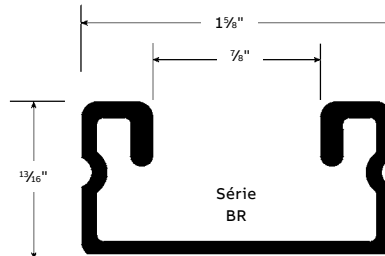

Calibre 16 seulement

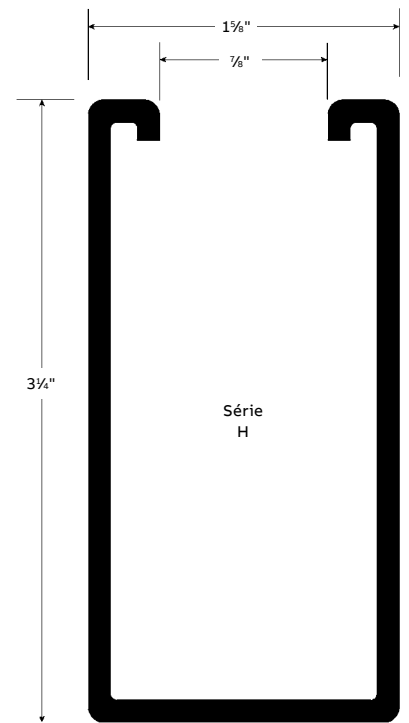

H1200 calibre 12

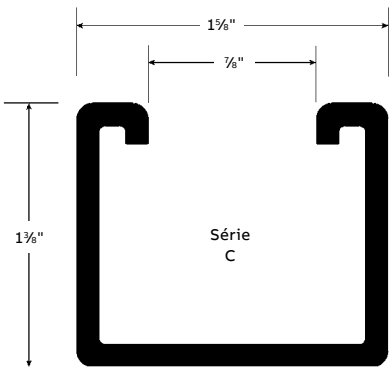

C1200 calibre 12

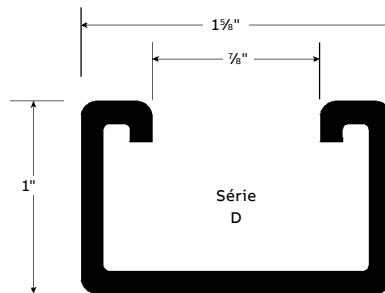

D1200 calibre 12

Profilés et ancrages pour béton

Tableau de sélection des profilés

Profilé	Configuration des trous					Long.	Fini sur l'acier					Matériaux spéciaux					
	Séries	HS	S	SW	P		KO	pi	B(C)	PG(C)	EG(C)	GoldGalv	HDG(C)	GR(C),GY(C),WH(C)	AL(C)	T316L	SS6(C)
A1200							10 ou 20										
A1400							10 ou 20										
AR1600							10 ou 20										
B1200							10 ou 20										
B1400							10 ou 20										
BR1600							10 ou 20										
C1200							10 ou 20										
D1200							10 ou 20										
E1200							10 ou 20										
H1200							10 ou 20										

Légende

Exemples	Configuration des trous		Fini sur l'acier		Matériaux spéciaux	
	Suffixe		Suffixe		Suffixe	
A120010PG Profilé ordinaire, 10 pi, fini prégalvanisé	Sans trou	Profilé non troué	B(C)	Acier nu	AL(C)	Aluminium
	HS	Demi fentes	PG(C)	Prégalvanisé	SS6 (C)	Acier inoxydable de type 316
B1400P10 Profilé estampé 10 pi, fini GoldGalv	S	Fentes	EG(C)	Électro galvanisé	T316L	Acier inoxydable de type 316L
	SW	Fentes larges	Blank	GoldGalv		
	P	Estampé	HDG(C)	Galvanisé par trempage à chaud		
E1200HS20HDG Profilé à demi fentes, 20 pi, galvanisé par trempage à chaud	KO	Débouchure	GR(C),GY(C),WH(C)	Peinture à l'époxy en vert (GR)(C), gris (GY)(C) ou blanc (WH)(C)		
		Produit standard		Une quantité minimale peut être exigée		

Configuration des trous

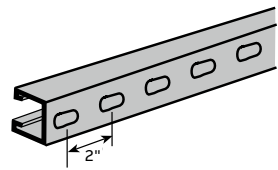
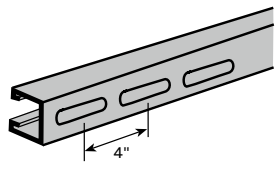
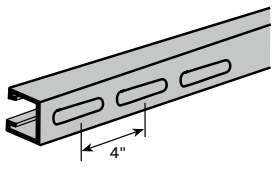
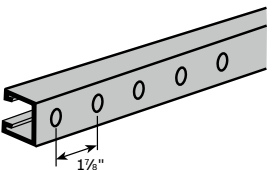
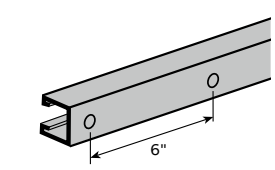
Profilé à demi fentes	Profilé à fentes	Profilé SW à fentes larges	Profilé estampé	Profilé avec débouchures
Fentes de 3/16 po x 1 1/2 po	Fentes de 3/16 po x 3 po	Fentes de 3/16 po x 3 po	Trous de 3/16 po	Débouchures de 1/2 po
				

Offre de profilés pré coupés

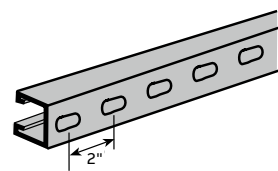
	N° de cat.	Longueurs des profilés (po)
	A1200HS06INPGC	6
	A1200HS12INPGC	12
	A1200HS18INPGC	18
	A1200HS24INPGC	24
	A1200HS30INPGC	30
	A1200HS36INPGC	36
	A1200HS48INPGC	48

Profilés et ancrages pour béton

Combinaisons de profilés soudés

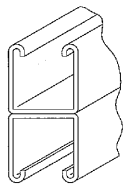

02

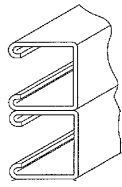

02A

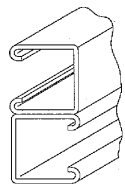

02B

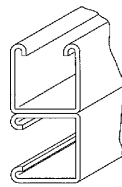

02C

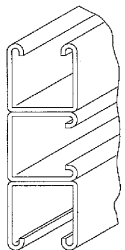

03A

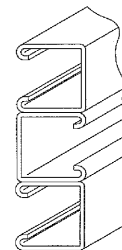

03B

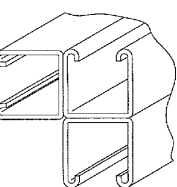

03C

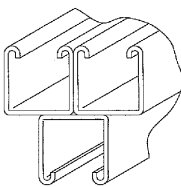

03D

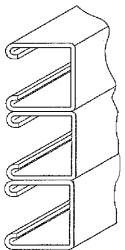

03E

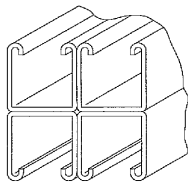

04

— Embouts et bandes de fermeture



	N° de cat.	Série de profilés	Poids/100 (lb)
A804 Embout	A804EG	A1200	10
		A1400 AR1600	10
	B804EG	B1400 BR1600	5
	C804EG	C1200	8
	E804EG	E1200	15
	H804	H1400	20

— Embout de sécurité

	N° de cat.	Série de profilés	Poids/100 (lb)
Plastisol blanc. 1 7/8 po x 1 7/8 po	A804NEOPWH	A1200 AR1600	1,75
		A1400	
	B804NEOPWH	B1200 BR1600	5
H804NEOPWH	H1200	2	

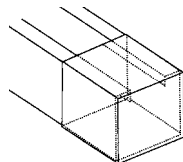

Exemples

Deux profilés A1200 placés dos à dos sont commandés sous le numéro A1202.

Deux profilés A1200 placés dos à côté sont commandés sous le numéro A1202C.

Les profilés en aluminium et en fibre de verre placés dos à dos sont extrudés. Toutes les autres combinaisons sont soudées par points aux 4 pouces. Séries E et H non disponible en triple et quadruple.

Profilés et ancrages pour béton

Combinaisons de profilés soudés

—
01 A243-1EGC Embout
Pour profilés A1200
Poids/100 : 16 lb

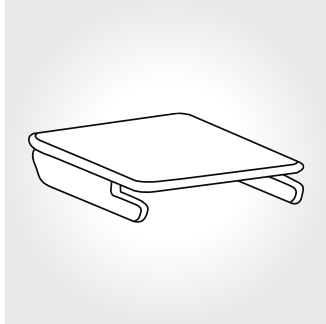

—
01

—
02 A208
A208HDGC
A208EG
Écrous-goujons et
boulons non-inclus.
Support en U
A208SS6C

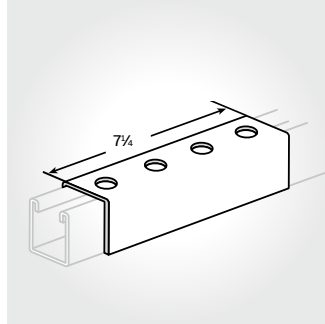

—
02

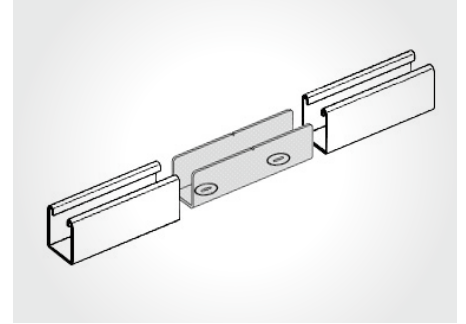

—
03

—
03 A213 Raccord interne
Pour profilés de la série
A1200 seulement.
Fini GoldGalv seulement

—
04 Bande de
fermeture en acier
AB844PGC
AB844PGCWH
Revêtement de poudre
d'époxy – Blanc

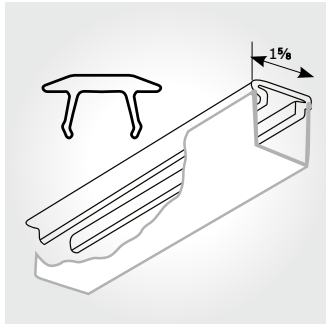

—
04

Aussi disponible
en ALC (A844)
Aussi disponible bande
de fermeture en plastique
AB844PC Couleur : Or
AB844PCGY
Couleur : Gris

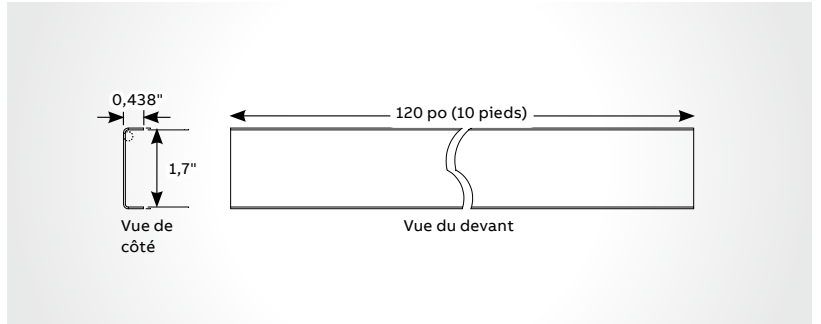

—
05

—
05 Bande de fermeture
en acier inoxydable
AB844SS6CS (attache
non-incluse)

- Quand le profilé sert de canalisation, il est généralement installé avec la fente vers le haut; une fois les fils installés, la bande de fermeture est posée.
- Convient à tous les profilés
- Longueur standard : 10 pi

Profilés et ancrages pour béton

Ancrages pour béton

—
SI400 Nécessaire d'ancrage par point
Emb. Std. 10

N° de cat.	Pas de filets	D.E. de l'ancrage	Poids/100 (lb)
SI400-3/8	$\frac{3}{8}$ -16	2 x $\frac{5}{8}$	10
SI400-1/2	$\frac{1}{2}$ x 13 x $1\frac{1}{4}$	2 $\frac{1}{2}$ x $\frac{7}{8}$	35

Autres grandeurs offertes.
Charge maximale recommandée :
SI400-3/8 = 450 lb/204 kg
SI400-1/2 = 1 000 lb/454 kg

